



Bijoux

Les points forts

- ✓ Exposition «à fleur» pour une visibilité parfaite
- ✓ Profondeur hors tout réduite
- ✓ Plexi arrière coulissant de série
- ✓ Espace de rangement à l'arrière

 Fabriquée en Italie

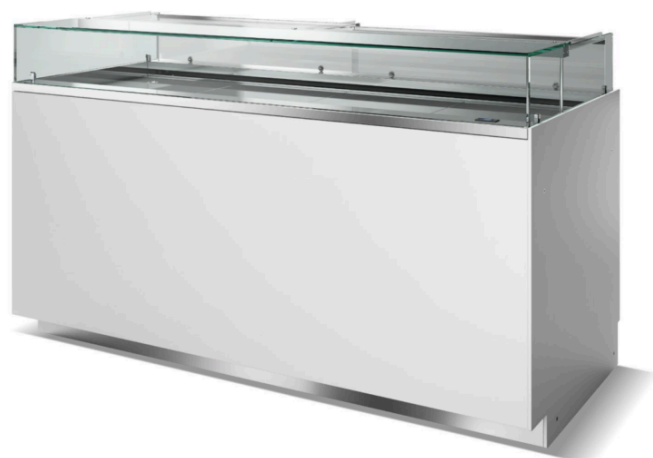

Caractéristiques techniques



- Vitrine nue, à habiller
- Plan d'exposition sans armature pour une meilleure visibilité des produits
- Groupe logé ou distant
- Canalisable
- Ambiance climatique classe 3 : 25°C
- Avec ou sans réserve
- Gaz R290
- Froid ventilé +4/+8°C (version pâtisserie) ou +14/+16°C (version chocolat) avec gestion de l'hygrométrie
- Monophasé 230/1/50 Hz



Déclinaisons et options

Existe en version :

Pâtisserie
Chocolat
Crème glacée (longueur 125)

Options disponibles

- Angle
- Réserve réfrigérée
- Décor d'usine

Décoration

De série, vitrine nue à habiller

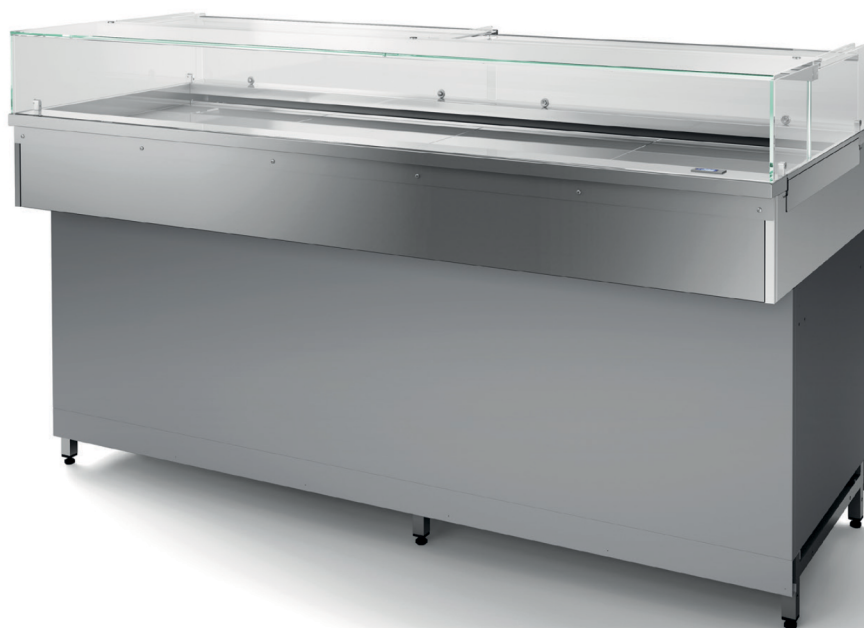

Exemple de décor client
Les Eclaireurs pâtissiers





Dimensions vitrine

Modèle	Longueur	Exposition	Poids	Puissance
Bijoux 100	1000 mm	0.53 m ²	130 kg	411 W (595 W chocolat)
Bijoux 125	1250 mm	0.67 m ²	150 kg	418 W / (502 W chocolat)
Bijoux 150	1500 mm	0.80 m ²	200 kg	498 W / (597 W chocolat)
Bijoux 175	1750 mm	0.94 m ²	210 kg	504 W / (603 W chocolat)
Bijoux 200	2000 mm	1.08 m ²	230 kg	567 W / (788 W chocolat)
Angle	1500 mm	-	210 kg	418 W / (502 W chocolat)

Largeur 819 mm - Hauteur : 117 cm - Réserve ouverte, sans porte



Version pâtissière

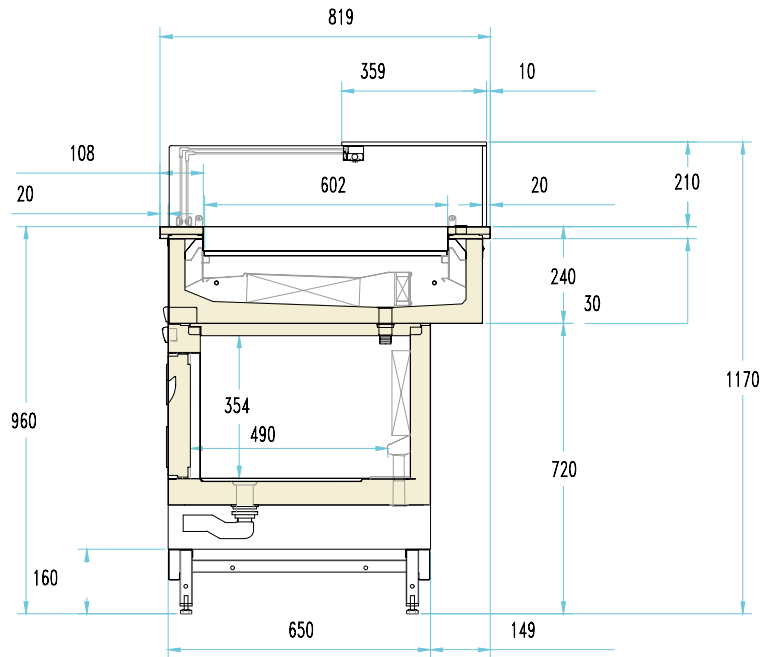

748

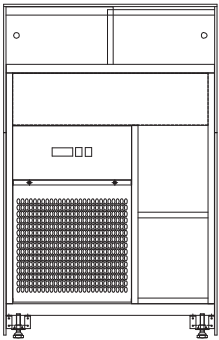

998

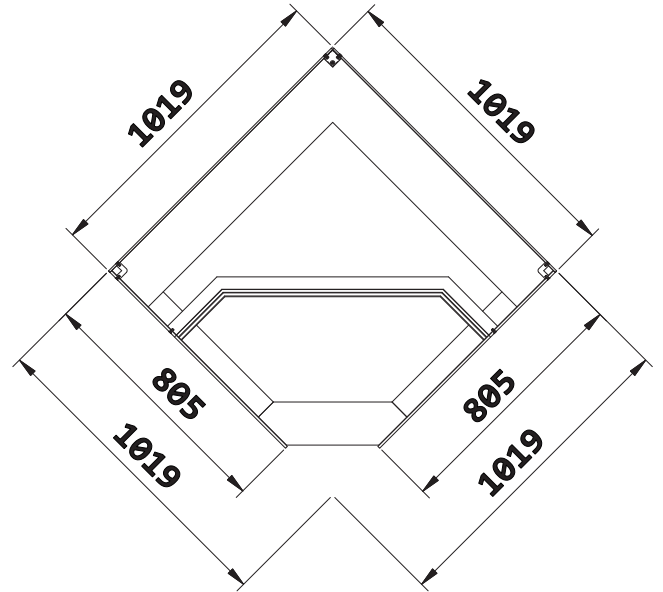
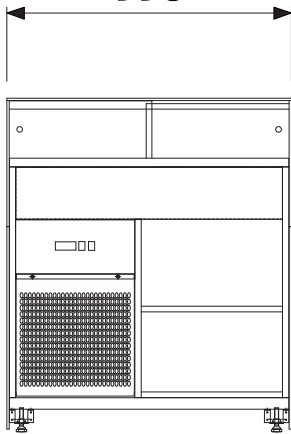

1498

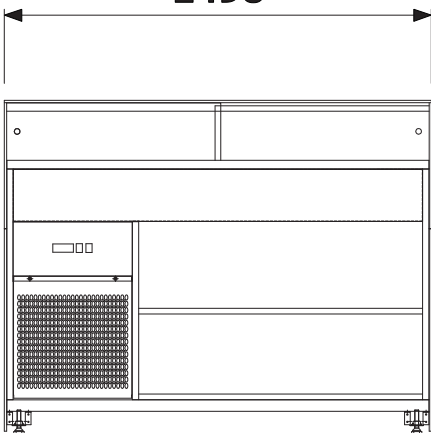

1998

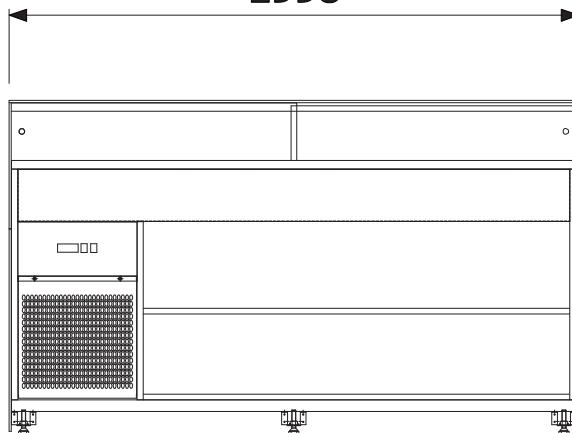

Version crème glacée (uniquement en 125)

Vue de profil

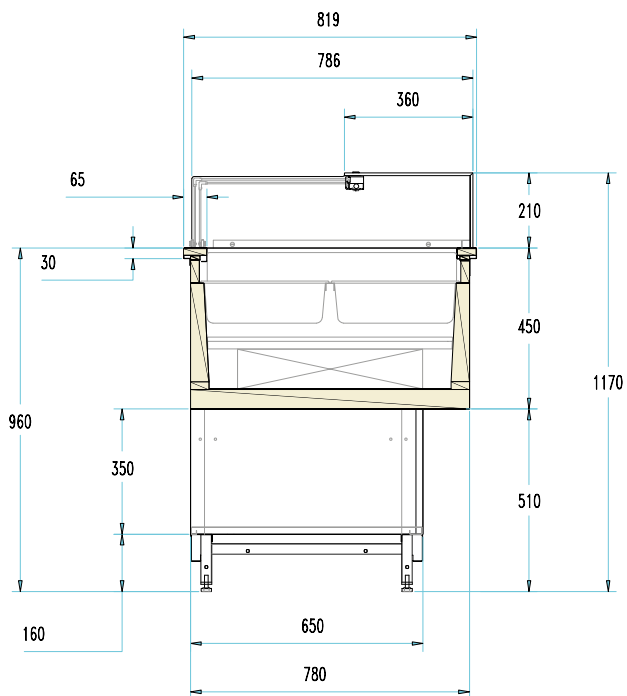

Vue de face

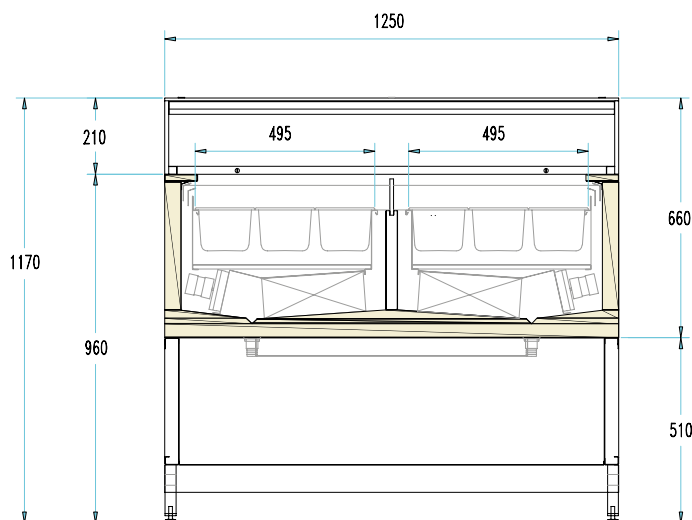

Capacité

5 Lt

360x165x120hx150h

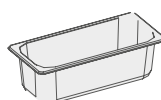

12 (6+6)

5 Lt

360x250x80hx120hx150h

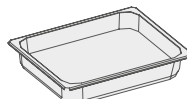

8 (4+4)

Tray

Vassoio

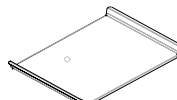

4 (2+2)

Ice cream stick container

Vaschetta stecchi

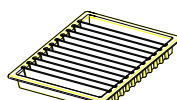

8 (4+4)

Single portions container

Vaschetta monoporzioni

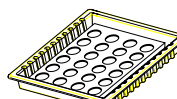

8 (4+4)

Vitrine réfrigérée Bijoux



Besoin d'un devis ou de conseils ?
Contactez notre équipe au 04 48 92 00 17