

Bijoux îlot

Les points forts

- ✓ Exposition «à fleur» pour une visibilité parfaite
- ✓ Profondeur hors tout réduite

 Fabriquée en Italie

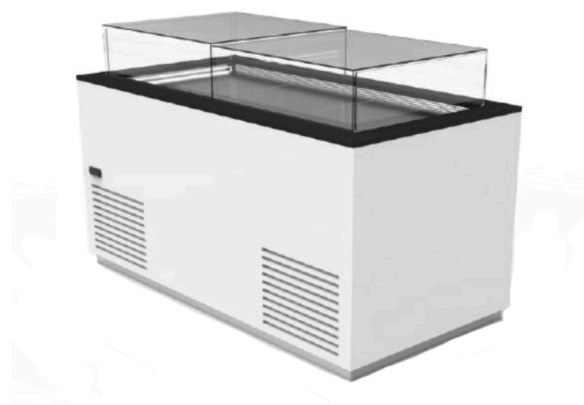

Caractéristiques techniques



- Vitrine nue à habiller ou avec décor
- Plan d'exposition sans armature pour une meilleure visibilité des produits
- Groupe logé ou distant
- Ambiance climatique classe 3 : 25°C
- Gaz R290
- Froid ventilé +4/+8°C (version pâtissière) ou +14/+16°C avec gestion de l'hygrométrie (version chocolat)
- Non canalisable
- Monophasé 230 V/1/50 Hz



Déclinaisons et options

Existe en version :

Pâtisserie

Chocolat

Profondeur 800 ou 1000 mm

Options disponibles

- Habillage ou couleur au choix

Décoration

De série, vitrine nue à habiller

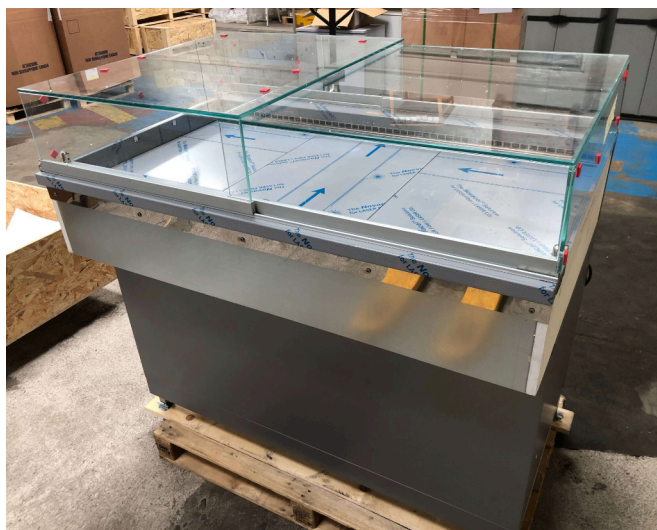

Dimensions vitrine

Modèle	Longueur	Exposition	Réserve	Puissance
Bijoux 75	700 mm	0.56 m2	Ouverte	411 W (595 W chocolat)
Bijoux 100	1000 mm	0.80 m2	Ouverte	418 W / (502 W chocolat)
Bijoux 150	1500 mm	1.20 m2	Ouverte	498 W / (597 W chocolat)
Bijoux 200	2000 mm	1.60 m2	Ouverte	567 W / (788 W chocolat)

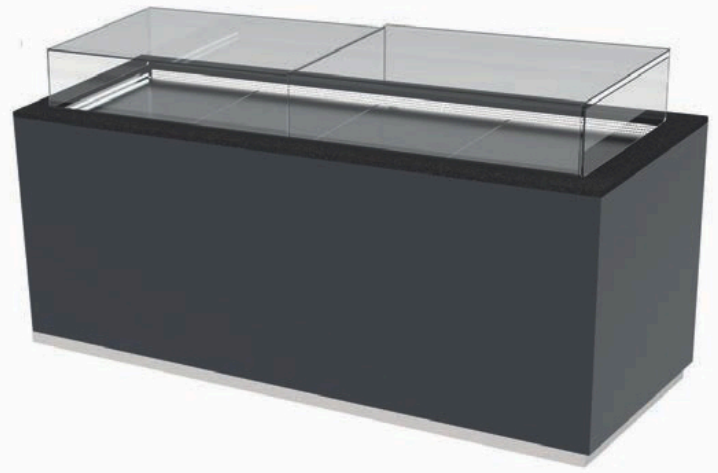
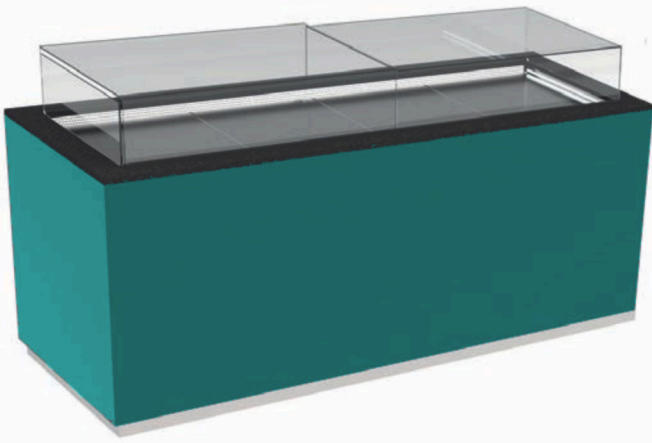

Plans de coupe

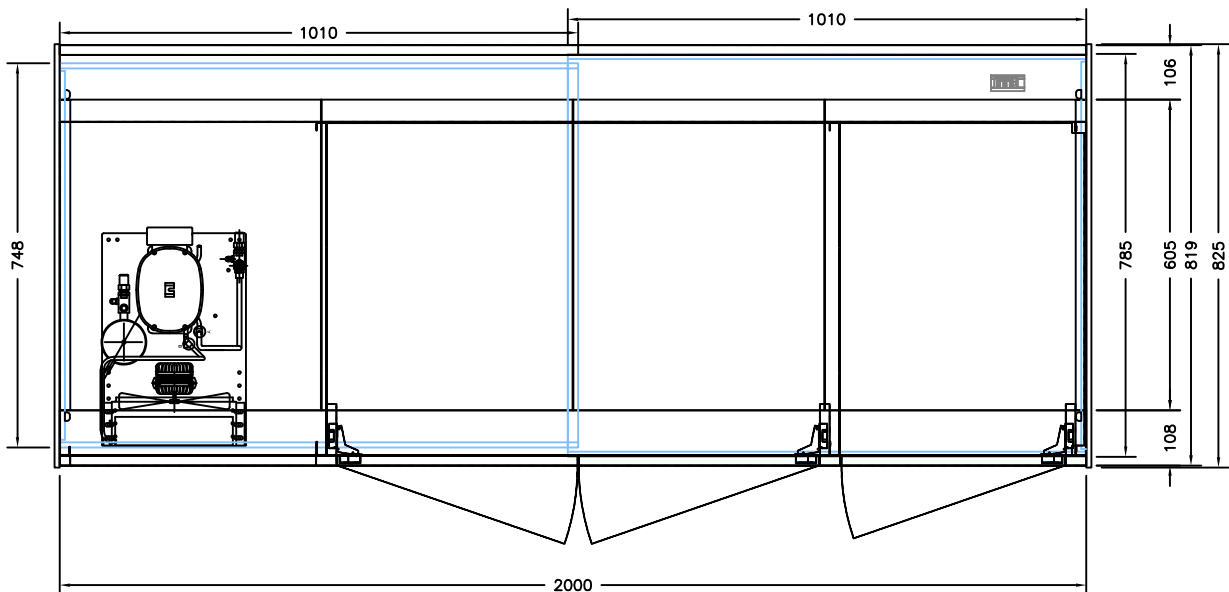
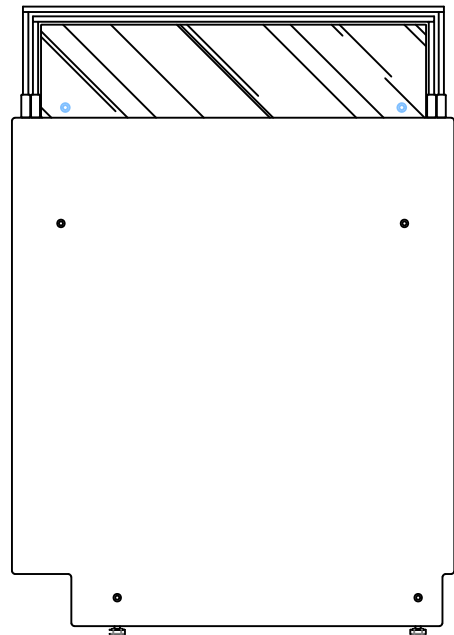
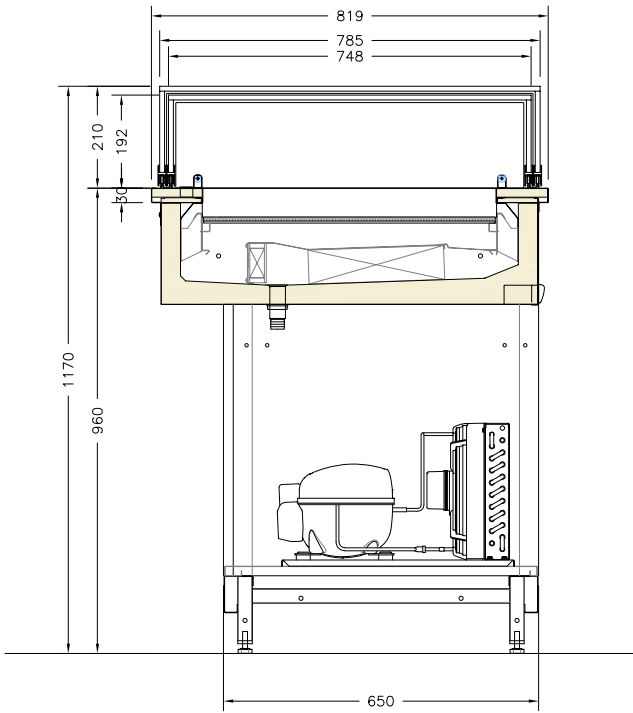

Plans de coupe – Profondeur 1000 mm

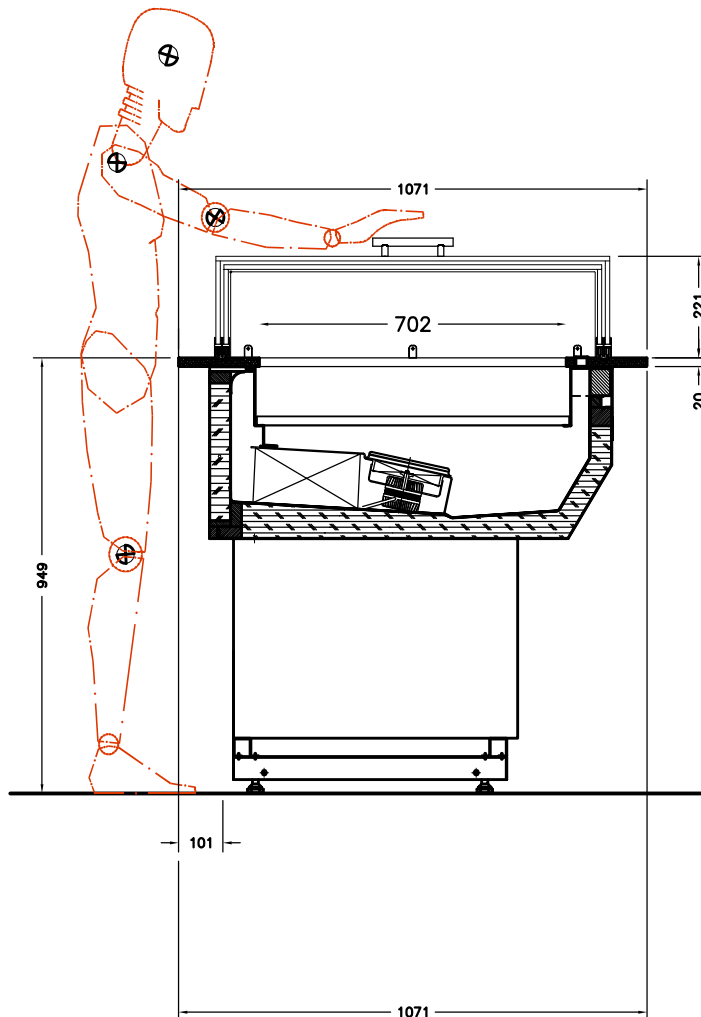
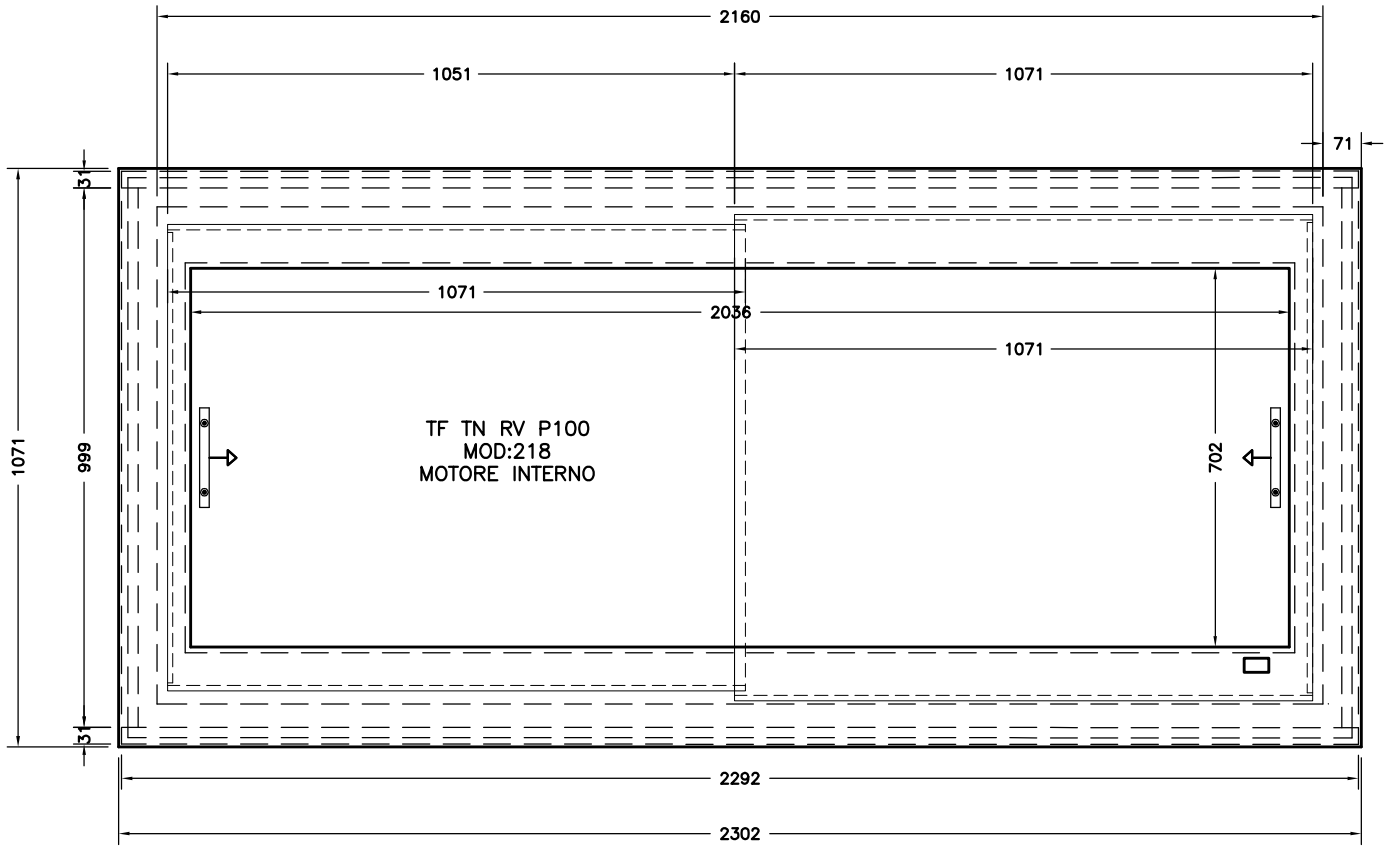

Vitrine réfrigérée **Bijoux îlot**



Besoin d'un devis ou de conseils ?
Contactez notre équipe au 04 48 92 00 17