



Les points forts

- ✓ Vitres relevables
- ✓ Haut niveau de finition
- ✓ Nombreux accessoires

Edone

 Fabriquée en Italie

Caractéristiques techniques



- Froid ventilé, Gaz R290
- Groupe logé ou distant
- Ambiance climatique classe 3 : 25°C
- Canalisable
- Profondeur plan d'exposition : 900 mm
- Evaporateur traité cataphorèse
- Avec ou sans réserve réfrigérée
- Meuble d'angle et caisse

Dimensions vitrine

Modèle	Longueur*	Profondeur	Hauteur
Edone 130	1330 mm	1150 mm	1200 mm
Edone 200	19550 mm	1150 mm	1200 mm
Edone 260	2580 mm	1150 mm	1200 mm
Edone 320	3205 mm	1150 mm	1200 mm
Edone 390	3830 mm	1150 mm	1200 mm

* Joux comprises

Plans de coupe

Avec réserve réfrigérée

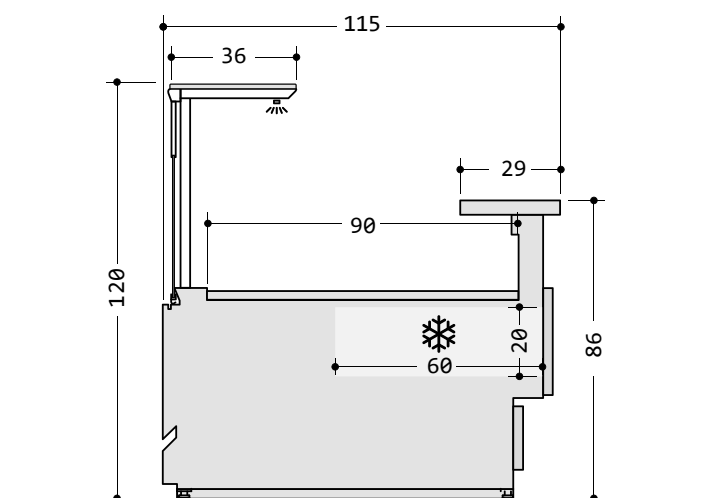

Sans réserve réfrigérée

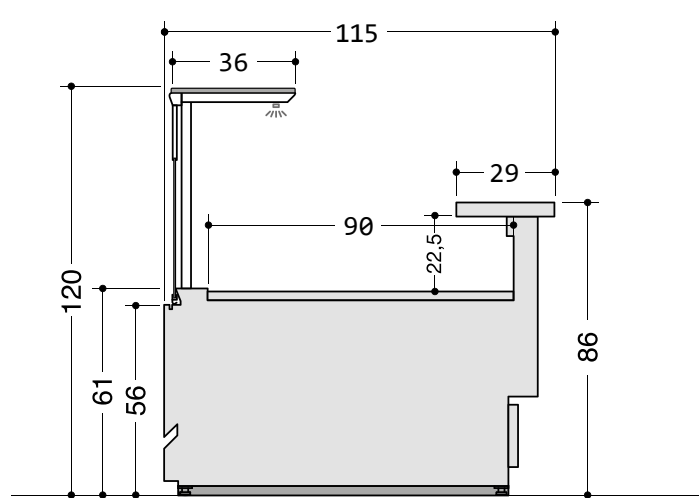

Besoin d'un devis ou de conseils ?
Contactez notre équipe au 04 48 92 00 17