



Les points forts

- ✓ Canalisable
- ✓ Double froid statique pour garantir la température produit et réduire la dessiccation

Enix Lounge 550

■ ■ Fabriquée en Italie

Caractéristiques techniques



- Plan d'exposition profondeur 750 mm
- Traitement cataphorèse de série
- Froid statique
- 2 circuits de froid monté en parallèle
- Ambiance climatique classe 3 : 25°C
- Gaz R452
- Pas de réserve réfrigérée
- Caisse standard ou PMR dispo

Dimensions vitrine

Modèle	Longueur	Longueur	Puissance
	Avec joues	Sans joues	
Enixe Lounge 550/100	1017 mm	937 mm	489 W
Enixe Lounge 550/130	1330mm	1250 mm	501 W
Enixe Lounge 550/200	1955mm	1875 mm	804 W
Enixe Lounge 550/260	2580 mm	2500 mm	812 W
Enixe Lounge 550/320	3205 mm	3125 mm	1202 W
Enixe Lounge 550/390	3830 mm	3750 mm	1210 W

Plans de coupe

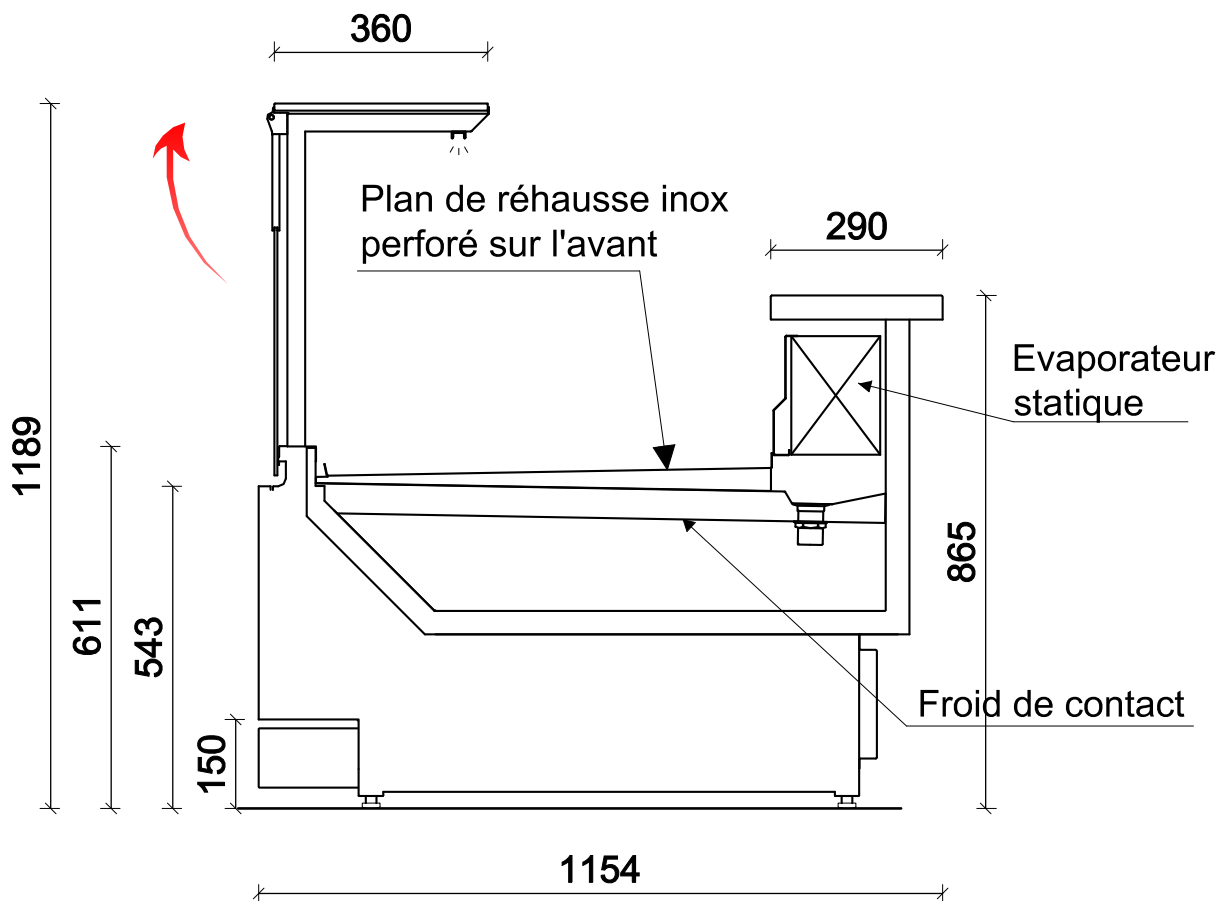

Besoin d'un devis ou de conseils ?
Contactez notre équipe au 04 48 92 00 17